



Manual
Tango
silla de ducha y aseo



Manual

Tango

5100 5700

silla de ducha y aseo

Basic UDI-DI: 872025610305951005700LK



If caregivers have a choice

Importante:

¡Lea estas instrucciones detenidamente antes de utilizar el Tango!

Fecha de primera utilización
Usuario
Nombre
Dirección

Fabricante

Lopital Nederland B.V.

Laarakkerweg 9

5061 JR Oisterwijk

T +31 (0)13 5239300

www.lopital.nl

info@lopital.nl

Todas las ayudas producidas por Lopital cumplen con las normas aplicables a los productos médicos de Clase I (MDR (UE) 2017/745).

Explicación de los símbolos en las "instrucciones de uso" y en las etiquetas			
	Atención		Siga las instrucciones de uso.
	Fecha de producción		Leer el protocolo de limpieza y desinfección.
	Información del fabricante		Antibacteriano
	Número de artículo		Temperatura
	Número de serie		Presión del aire
	Conformité Européenne		Nivel de humedad
	Dispositivo médico		Carga máxima
	Datamatrix GS1 que contiene la siguiente información: (01) Global Trade Item Number (número de artículo único internacional) (11) Fecha de producción (21) Número de serie		Mantenga el aparato alejado del calor, superficies calientes, chispas, llamas abiertas y otras fuentes de ignición. No fumar.

Contenido

1.	Introducción	5
1.1.	Introducción	5
1.2.	Seguridad	5
1.3.	Garantía	7
2.	Uso	7
2.1.	Primer uso.....	7
2.2.	Trabajar con el Tango.....	9
3.	Funcionamiento.....	10
3.1.	Bloqueo de ruedas.....	10
3.2.	Reposapiés.....	10
3.3.	Reposabrazos.....	10
3.4.	Función de aseo	11
3.4.1.	En combinación con aseo	11
3.4.2.	Uso de un orinal o cubo	11
4.	Limpieza y mantenimiento.....	12
5.	Condiciones ambientales.....	14
6.	Eliminación de las piezas.....	14
7.	Especificaciones técnicas	14
7.1.	Estructura.....	14
7.2.	Dimensiones	14

1. Introducción

1.1. Introducción

La silla de ducha y aseo Tango es un dispositivo médico diseñado para el cuidado y el lavado de los usuarios de manera ergonómicamente responsable. La comodidad es la consideración principal tanto para el usuario como para el cuidador. La Tango también puede utilizarse como silla de aseo, en combinación con una cuña / cubo higiénico. La Tango es una silla de ducha y aseo con reposabrazos independientes y abatibles, asiento de poliuretano, rieles para una cuña, y reposapiés giratorios y abatibles.



La montura de la Tango tiene un revestimiento antibacteriano. El recubrimiento contiene iones de plata. El revestimiento antibacteriano a base de iones de plata impide que se multipliquen y propaguen microorganismos peligrosos como bacterias, hongos y algas. La eficacia se confirmó en varias pruebas. Los gérmenes se redujeron de forma demostrable en poco tiempo hasta el 99,99%. El revestimiento sólo afecta a las bacterias que se encuentran en la superficie y no en el aire microorganismos. El revestimiento protege a los usuarios u otras personas contra bacterias, gérmenes, virus u otros organismos nocivos que causan enfermedades. En una superficie sucia, el revestimiento pierde sus propiedades antibacterianas. Por tanto, una limpieza y desinfección adecuadas siguen siendo imprescindibles.

La vida útil técnica prevista de la Tango es de 10 años, siempre que el mantenimiento diario y periódico se lleve a cabo de acuerdo con el programa de mantenimiento especificado (*Ver apartado 4. Limpieza y mantenimiento*).

El Tango es un producto médico de Clase I con marcado CE. Este marcado es conforme al Reglamento MDR (UE) 2017/745.

1.2. Seguridad



El incumplimiento de los siguientes puntos de seguridad y de las definiciones adicionales de estas instrucciones de uso podría dar lugar a situaciones peligrosas. Léalas detenidamente antes de usar el producto.

Utilice

- Asegúrese de que el freno del Tango esté accionado antes de transferir a los usuarios.
- Avise al cliente antes de mover el Tango.
- Asegúrese de que el cliente siempre coloque los brazos en los reposabrazos previstos para evitar posibles atrapamientos.
- Mantenga los reposabrazos bajados/cerrados cuando mueva el Tango.

- Intente siempre desplazarse hacia atrás para superar los obstáculos.
- No está permitido cargar el Tango con más de 180 kg.
- El Tango sólo es adecuada para desplazar y atender a una persona.
- Utilice únicamente piezas originales, suministradas por Lopital.
- Utilice el Tango en un entorno de trabajo limpio y ordenado.
- Las ubicaciones en piscinas no se consideran «condiciones normales» y acortarán considerablemente la vida útil de determinados componentes.
- El Tango no se puede utilizar en superficies con una inclinación lateral superior a 5 grados.
- El Tango no se puede utilizar en superficies con una inclinación superior a 10 grados hacia delante o hacia atrás.
- El Tango solo puede utilizarse en interiores.

Mantenimiento

- El Tango debe ser inspeccionado y revisada al menos una vez al año.
- En caso de daños en el asiento, el respaldo o el apoyacabezas, sustitúyalos siempre por razones de higiene.
- El servicio y mantenimiento del Tango solo pueden ser realizados por personas cualificadas por Lopital.
- El servicio y el mantenimiento no deben realizarse mientras un cliente esté sentado en la silla.
- Si el uso erróneo, el transporte, un accidente o un mantenimiento inadecuado provocan la deformación de la Tango, esta ya no podrá utilizarse y deberá ponerse en contacto con el proveedor.

En caso de avería, deberá ponerse en contacto con Lopital o con su proveedor local.

Correo electrónico: info@lopital.nl



La silla de ducha y aseo Tango sólo debe ser manejada por personal competente que tenga experiencia en el trabajo con el grupo de usuarios al que va dirigida y que haya visto los vídeos de instrucción/formación de la página web de Lopital.



El Tango ha sido desarrollado y fabricado para su uso en entornos de asistencia profesional.



Realizar cambios en la construcción puede afectar la seguridad del Tango. Además, las condiciones de responsabilidad y garantía de Lopital quedan sin efecto. Como resultado, el Tango deja de cumplir con el Reglamento (UE) 2017/745 (MDR) sobre productos sanitarios.



Si se produce un incidente grave relacionado con este producto sanitario que afecte al cuidador o al cliente, debe notificarse a Lopital o al distribuidor del producto sanitario.

1.3. Garantía

Todos los productos Lopital se suministran con una garantía de 5 años contra defectos de construcción y/o materiales, a menos que se indique lo contrario. En caso de que varíen los términos de la garantía, el periodo exacto se indicará en su factura, que también sirve como justificante de garantía. Los componentes sometidos a desgaste no estarán cubiertos por la garantía, salvo que existan claros defectos de construcción y/o materiales.

2. Uso

2.1. Primer uso

En la imagen siguiente se indican los componentes del Tango. En caso de daño, estas piezas pueden ser sustituidas por personal cualificado.





Scan for
information



 Laarakkerweg 9 5061 JR Oisterwijk The Netherlands T: (+31)13-5239300 CE Weight: -- kg / -- lbs	GTIN (01) 8720256103--	Item no: -----
	(11) YYMMDD	
	SN (21) ---- -- -- --	
	-- kg / -- LBS Product type	



2.2. Trabajar con el Tango

Paso 1

Si es necesario, levante los reposabrazos (*Ver el apartado 3.3. Reposabrazos*).

Paso 2

Si es necesario, aparte los reposapiés (*Ver el apartado 3.2. Reposapiés*).

Paso 3

El Tango debe frenarse antes de trasladar a las personas (*Ver el apartado 3.1. Bloqueo de ruedas*).

Paso 4

El cliente puede sentarse en la silla. Sujete al cliente si es necesario.

Paso 5

Coloque ambos pies sobre los reposapiés (*Ver apartado 3.3. Reposapiés*).

Paso 6

Cierre los reposabrazos una vez que el cliente se haya sentado en la silla (*Ver el apartado 3.3. Reposabrazos*).

Paso 7

Informe al cliente de los procesos que va a llevar a cabo.

Paso 8

Quite el freno de la silla cuando desee moverla (*Ver el apartado 3.1. Bloqueo de ruedas*).

3. Funcionamiento

3.1. Bloqueo de ruedas

- El freno se puede accionar en la Tango empujando el labio azul (1) de la rueda hacia abajo (Ver figura 1).
- Para quitar el freno del Tango, el mismo labio de la rueda debe moverse hacia arriba presionando la parte superior del labio (2) (Ver figura 1).

Opción: Rueda giratoria delantera izquierda.



Figura 1. Rueda giratoria.

3.2. Reposapiés

- Antes de que el cliente se siente en el Tango, los reposapiés deben levantarse ligeramente y girarse hacia afuera. Esto garantizará que haya suficiente espacio para que la persona se siente fácilmente en la silla (Ver figura 2 & 3).
- Una vez que la persona se ha sentado, el cuidador o el cliente levanta una pierna; a continuación, el cuidador gira el reposapiés (Ver figura 4). Después, se realiza el mismo procedimiento con la otra pierna.

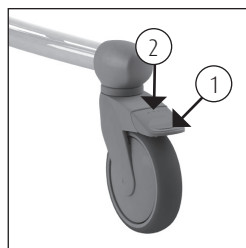

Figura 2. Plegado de los reposapiés.



Figura 3. Plegado del bastidor del reposapiés.



Figura 4. Reposapiés plegables.

3.3. Reposabrazos

- Los reposabrazos giratorios independientes son fáciles de manejar.
- Proteja siempre al cliente al subir o bajar los reposabrazos.
- En la posición plegada, no deben volver a caer por sí solos; en caso contrario, consulte a su proveedor.

Opción: Reposabrazos con cierre frontal.

- Cuando el cliente haya tomado asiento en el Tango, los reposabrazos con cierre frontal pueden abatirse; estos se colocan entonces delante del cliente.
- Los reposabrazos con cierre frontal se fijan en horizontal.

- Los reposabrazos se pueden desbloquear presionando el pestillo de seguridad en el punto de articulación del marco (Ver figura 6). A continuación, el reposabrazos se puede girar hacia arriba para el cliente y plegar.
- Proteja siempre al cliente cuando abata o suba los reposabrazos.
- Los reposabrazos también pueden utilizarse como apoyo al sentarse o levantarse. Tenga en cuenta que los reposabrazos no se bloquean en todas las posiciones.



Figura 5. Reposabrazos Tango.

Opción: Reposabrazos con doble bloqueo.

- El bloqueo adicional garantiza que el cierre frontal también quede bloqueado cuando se gira hacia fuera (Ver figura 8).



Al abatir los reposabrazos, evite el punto de articulación para prevenir posibles atrapamientos.



Al abatir los reposabrazos, evite que los dedos o partes del cuerpo queden atrapados entre el reposabrazos y el respaldo.



El reposabrazos o el cierre delantero no deben utilizarse como brazo de palanca (por ejemplo, al desplazar la silla por encima de un obstáculo) ni como barra de empuje o tracción. Tampoco debe sentarse sobre él. Esto podría dañar la silla Tango y/o suponer un peligro.

3.4. Función de aseo

3.4.1. En combinación con aseo

- El Tango también se puede mover sobre el inodoro.
- Retire el asiento insertable antes de que la persona se siente en la silla.
- El Tango puede ahora desplazarse hacia atrás sobre el aseo.



El Tango no se adapta a todos los inodoros.

3.4.2. Uso de un orinal o cubo

- Si la silla Tango se utiliza como silla de inodoro, las guías especiales situadas debajo del asiento pueden utilizarse para colocar la bacinilla o un cubo de acero inoxidable o plástico.



Figura 6. Reposabrazos con cierre frontal.



Figura 7. Reposabrazos con doble bloqueo.



Figura 8. Reposabrazos girado hacia fuera.

- El orinal o el cubo se deslizan desde la parte trasera de la silla (Ver figura 9).
- Si utiliza el orinal de plástico Lopital, debe deslizarlo lo más hacia delante posible (Ver figura 10).
- Si utiliza el orinal o un cubo de acero inoxidable, el cubo puede colocarse en dos posiciones debajo del asiento. En la parte delantera del asiento (Ver figura 11) o en la parte trasera del asiento (Ver figura 12).

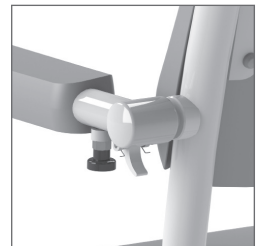

Figura 9. Bacinilla.



Para evitar lesiones, recomendamos al cuidador que retire el acolchado del asiento e introduzca la cubeta o el orinal antes de que el cliente se siente en la silla.

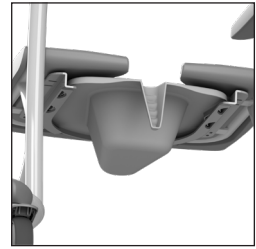

El orinal de plástico Lopital, el cubo de acero inoxidable y el cubo deben limpiarse y desinfectarse después de su uso, por ejemplo, en una unidad de lavado de cuñas.



Si se ha utilizado el orinal de plástico Lopital, el cubo de acero inoxidable o el cubo, deben retirarse de la silla antes de moverla o ajustar su altura.



Figura 10. Bacinilla de plástico Lopital.



Figura 11. Bacinilla de acero inoxidable, parte delantera.



Figura 12. Bacinilla de acero inoxidable, parte posterior.

4. Limpieza y mantenimiento

El Tango debe limpiarse después de cada uso, con agua y productos de limpieza domésticos habituales. Los componentes de espuma integrada PUR con revestimiento IMC deben frotarse para limpiarlos y desinfectarlos. No utilice productos de limpieza abrasivos ni agresivos. En caso necesario, los componentes PUR pueden desinfectarse con una solución de etanol o propanol al 70%.

El tiempo que los productos deben permanecer en los componentes tiene un impacto significativo en la vida útil de los componentes PUR. Debido a las propiedades del PUR, debe evitarse el contacto con objetos afilados. Esto podría provocar daños o roturas en el material. Por último, nos gustaría señalar que las partes no críticas de los componentes de PUR también deben limpiarse y desinfectarse.

Compruebe periódicamente que las ruedas no tengan pelos, polvo ni restos de jabón y elimínelos cuando sea necesario. El mantenimiento y las reparaciones de la Tango sólo pueden ser realizados por personal cualificado.

Calendario de mantenimiento	
Después de cada uso	<ul style="list-style-type: none"> • Limpiar la silla con agua y productos de limpieza domésticos habituales. • Los componentes de espuma PUR deben limpiarse y desinfectarse. • Compruebe que todas las piezas del Tango estén presentes, incluidos los reposapiés y las piezas extraíbles del asiento.
Semanal	<ul style="list-style-type: none"> • Compruebe si hay pelos, polvo y residuos de jabón en las ruedas y retírelos si es necesario. • Compruebe que la silla sigue funcionando correctamente.
Anualmente	<ul style="list-style-type: none"> • De acuerdo con el reglamento MDR (UE) 2017/745 sobre productos sanitarios, una silla debe mantenerse de acuerdo con las directrices del fabricante. Este proceso será realizado preferiblemente por Lopital u otro organismo cualificado. Lopital ofrece la opción de que la silla sea inspeccionada y revisada a fondo una vez al año mediante un mantenimiento preventivo periódico. <p>Para obtener más información sobre el contrato de mantenimiento, póngase en contacto con Lopital (info@lopital.nl) o hable con su proveedor.</p>

Para obtener una explicación detallada sobre la limpieza y desinfección, consulte el documento «Protocolo de limpieza y desinfección» en nuestro sitio web www.lopital.com/downloads.

5. Condiciones ambientales

Condiciones durante el almacenamiento y el transporte

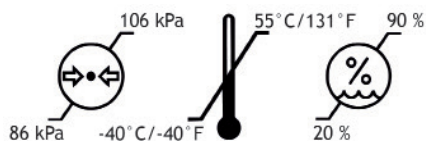

Condiciones durante el uso

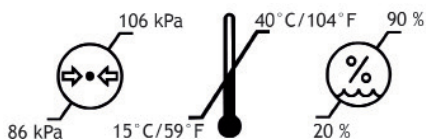

6. Eliminación de las piezas

Todas las piezas que se sustituyan o se retiren pueden devolverse a Lopital. También puede ofrecer las piezas al técnico para que las destruya. Nos aseguraremos de que todas las piezas se procesen de forma respetuosa con el medio ambiente.

7. Especificaciones técnicas

7.1. Estructura

Marcos:	Tubos y placas de acero inoxidable y acero que están equipados con un recubrimiento de polvo de dos capas
Puntos de bisagra:	Acero inoxidable
Ruedas:	Plástico, Ø 12,5 cm con doble mecanismo de bloqueo
Soporte corporal:	PUR (poliuretano)
Peso:	19 kg
Carga máxima permitida:	180 kg

7.2. Dimensiones

Superficie:	66 cm de ancho, 84 cm de profundidad
Altura del asiento:	55 cm

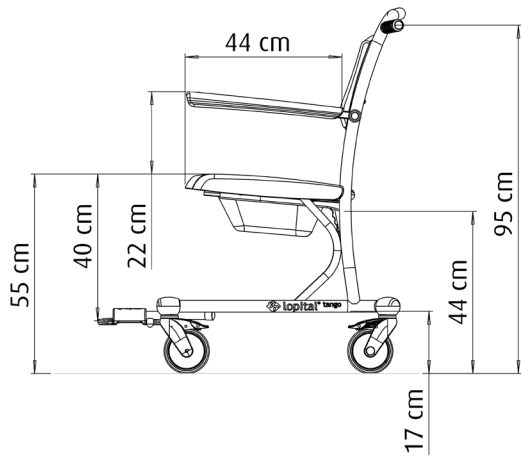
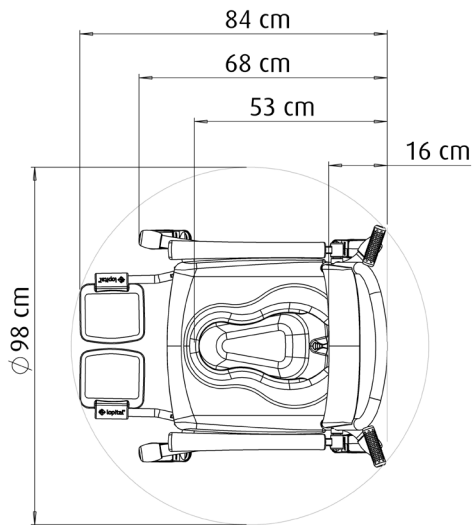
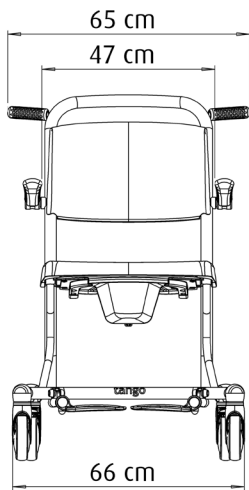



If caregivers have a choice



Para más información, visite nuestro sitio web: www.lopital.com
Lopital Nederland B.V. Laarakkerweg 9, 5061 JR Oisterwijk, Postbus 56,
5060 AB Oisterwijk, Tel +31 (0)13 52.39.300, E-mail info@lopital.nl,
www.lopital.nl

Copyright ©2026 Lopital. All rights reserved.



Green Deal

MADE IN
THE NETHERLANDS

ISO CERTIFIED
9001 - 13485 - 14001



Scan for
information